

Mecanix L150SA 精密小型旋盤

このクラスでは世界最高レベル Mecanix L150SA 精密小型旋盤

- 今では数少ない純国産マシンです。
- 初心者にも配慮した設計になっています。
- ハーフナット内蔵により、操作性抜群です。
- クロススライド、トップスライドは他に例を見ない鋼鉄製で、その高い剛性を誇っています。
- 寸法図にて、大きさをご確認下さい。



静かな運転音

ベルトの掛け替えによって6速に変速出来ます。運転音は非常に静かで振動によるビビリの発生がありません。

主轴

主轴は精密研削仕上げされ、精密級ボールベアリング2個によって支持されています。

ベッド

ベッドは高級鋳鉄製で、V型平型コンピネーションのすべり面は精密研削で仕上げられています。

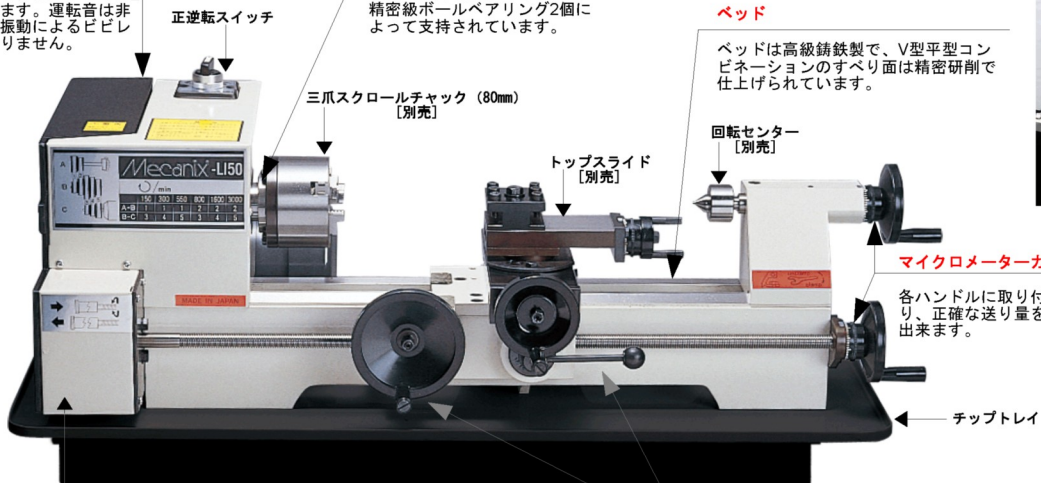

マイクロメーターカラー

各ハンドルに取り付けられており、正確な送り量を読み取る事が出来ます。

自動送り/ねじ切り装置 (内部) [別売]

ハーフナットレバーおよび早送りハンドル

ハーフナットにより、任意に親ネジとの組み合わせ、開放出来ますので、早送りハンドルにより、往復台の迅速な移動が可能となります。これがあるとないのでは操作性に大きな差が出ます。



■仕様

●本体

ベッド上振り	: 150mm
心間	: 360mm
主軸貫通孔	: 15.8mm
主軸テーパー	: MT-2 (軸端ショートテーパー) JIS B6109 及び DIN55021 準拠
主軸回転数	: 6種 150~3000min ⁻¹
心押台スリーブテーパー	: MT-1
心押台スリーブ繰出	: 30mm
モーター	: 単相 100V 150W
所要床面積	: 約 700×400mm (最大)
質量	: 70kg
●ねじ切り (オプション)	
ミリ	: 0.2~4.0mm
インチ	: 4~120TPI
モジュール	: 0.2~1.5M
D.P.	: 18~64D.P.

外観及び仕様上の数値は、ロットにより多少異なる場合があります。一般的な作業では、これらが問題となることは殆どありませんが、特別の目的のために、特定の仕様が必ず満たされなければならない場合は、ご発注前に弊社へご確認下さい。

●標準付属品

シングルツールポスト
固定センタ MT-1・MT-2
工具類

●別売付属品

三爪スクロールチャック (80mm)
同上用生爪
四爪インデペンデントチャック (85mm)
面板

回し金

旋盤用コレットホルダー
コレット (0.5-8mm トビ 全 16 個)

回転センター MT1

トップスライド (二面刃物台)

固定振止

移動振止

自動送り/ねじ切り装置

ドリルチャック 3/8" (JACOBS) (アーバー MT1 付)

センタードリル (2mm 両刃 シャンク 6mm)

6本組バイトセット 6mm 角 HSS 全身バイト

[トガリ先、右仕上、左仕上、荒削、突切、中ぐり]

寿貿易株式会社
株式会社メカニクス
〒135-0031 東京都江東区佐賀 1 丁目 11 番 11 号
TEL: 03-3642-3095
FAX: 03-3641-8443

L150SA 精密小型旋盤

外觀2面寸法図

