

Mecanix L230SA-INV・L230-INV 精密小型旋盤

アマチュア用プレミアム旋盤の決定版！！ Mecanix L230SA-INV・L230-INV 精密小型旋盤

- **三菱製インバータ**による無段変速機構を搭載しており、ツマミひとつで主軸のスピードを自由に变速でき大幅に操作性がアップしました。

【三菱製インバータ搭載機のメリット】

- ・低速回転でもトルクが落ちにくい。
- ・低速域での回転ムラが少ない。
- ・主軸回転数表示ディスプレイ装備
- ・省電力
- ・抜群の信頼性

- **日立製モータ**を搭載しています。
- 主軸、心押台、ベッドなどの各構成部品は堅牢に作られており、各部は精密研削仕上げが施されています。
- 汎用機に匹敵する精密加工が可能です。
- タンブラーの掛け替えにより左勝手の切削も可能です。
- L230SA-INV はスタンダータイプです。
- 寸法図にて、大きさをご確認下さい。

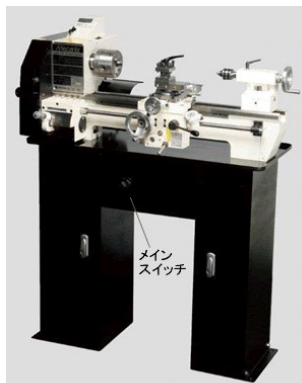

L230SA-INV(スタンダータイプ)

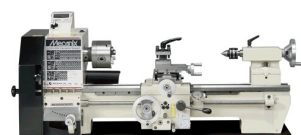

L230-INV 回転センターはオプションです。

操作パネル

三菱インバータによりツマミひとつで主軸のスピードを自由に变速出来ます。また正転→逆転が出来ます。

主軸

精密テーパローラーベアリングを採用した本格タイプです。主軸端は、チャックの着脱に便利なねじ込み式です。主軸テーパMT-3。

高周波焼入後精密切削されたベッド

ベッドのスライド面を往復台が軽快に動きます。



大きすぎず、小さすぎず、扱いやすく、それでいて本格機能を備えた理想的なマシンです。

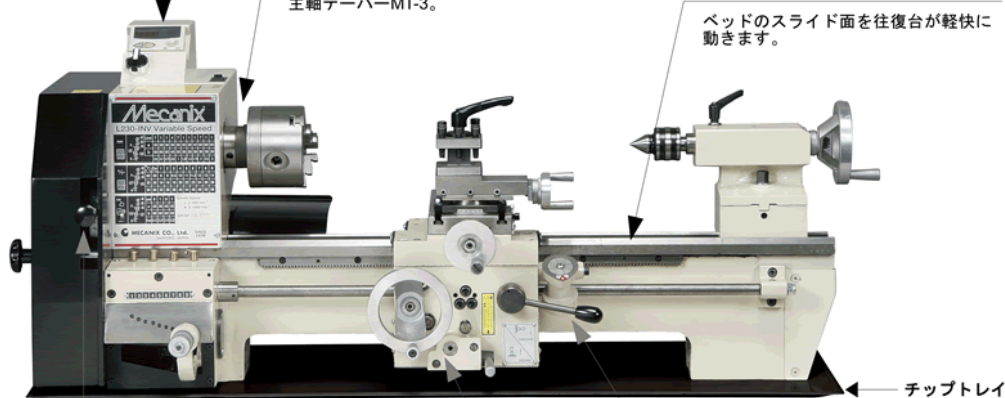

ギアボックス

ねじ切削の際、ギアチェンジの一部をギアボックスが代行します。あると便利な機能です。

タンブラー

タンブラーの掛け替えにより左勝手の切削も可能です。

ハーフナットレバー

ねじ切りの場合にのみ使用します。

自動送り専用機構

通常の長手自動送りはラックを介して行います。これにより親ねじの摩耗を防ぎます。

鍵付スイッチ(受注生産)



セキュリティに配慮し、鍵付スイッチを取り付けることができます。
部外者による操作を未然に防ぎます。

専用マシンスタンド(L230-INV用一別売)

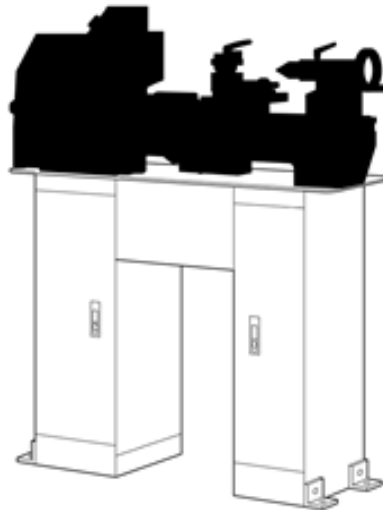

質量約36Kg

操作性が大幅にアップ！！

心押台固定用レバー **オリジナル商品**

- ・オプションで心押台固定用レバーが取り付けられます。
- ・レバーの操作のみで心押台の固定が可能です。

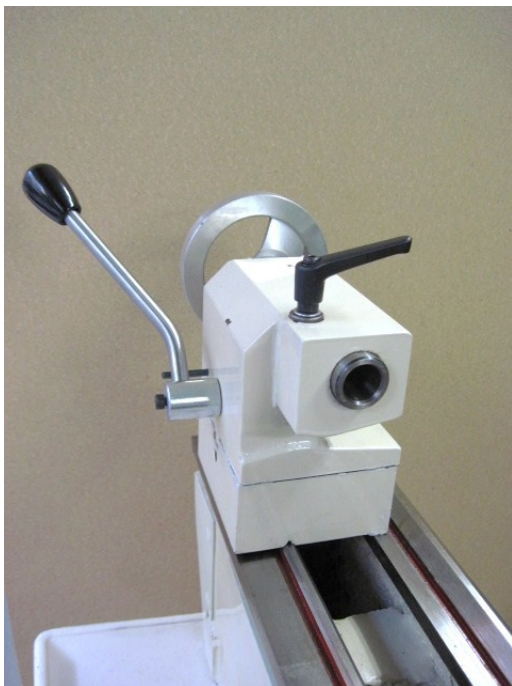

心押台固定用レバーは旋盤本体を同時にお買い上げの場合に限らせていただきます。

なお、すでにご使用中の L230SA-INV・L230-INV に心押台固定用レバーを追加で取り付けをご希望のお客様は都度弊社にご相談ください。

■仕様

●旋盤本体

ベッド上振り	: 230mm
心間	: 500mm
主軸貫通孔	: 20mm
主軸テーパー	: MT-3
主軸回転数	: 無段 L 0~ 400min ⁻¹ H 0~1900min ⁻¹
心押台スリーブテーパー	: MT-2
心押台スリーブ繰出	: 40mm
ねじ切り	
ミリ	: 0.5~3.0mm
インチ	: 8~56TPI
モーター	: 三相 200V 400W (入力電源は単相 100V)
所要床面積	: 約 1400×550mm (最大)
質量	: 134Kg (L230SA-INV) 98Kg (L230-INV)

外観及び仕様上の数値は、ロットにより多少異なる場合があります。一般的な作業では、これらが問題となることは殆どありませんが、特別の目的のために、特定の仕様が必ず満たされなければならない場合は、ご発注前に弊社へご確認下さい。

【旋盤】

●標準付属品

角スポール (4面刃物台) 10mm角バイト用

チェンジギアセット (ねじ切用)

固定センタ MT-2・MT-3

チップトレイ (皿)

工具類

三爪スクロールチャック (100mm)

●別売付属品

心押台固定用レバー

専用マシンスタンド (L230-INV用)

四爪インデペンデントチャック

面板

直装式コレットチャック MT3 と引き棒セット
(4、6、8、10、12、16、18、20mm)

回転センター MT2

ドリルチャック 10mm (アーバー MT2 付)

固定振止

移動振止

木エアタッチメント

センタードリル (2mm 両刃 シャンク 6mm)

6本組バイトセット 10mm角 超硬付刃

[右仕上、左仕上、突切、中ぐり、内ねじ、外ねじ]

寿貿易株式会社

株式会社メカニクス

〒135-0031 東京都江東区佐賀1丁目11番11号

TEL:03-3642-3095

FAX:03-3641-8443

L230SA-INV 精密小型旋盤

外觀2面寸法図

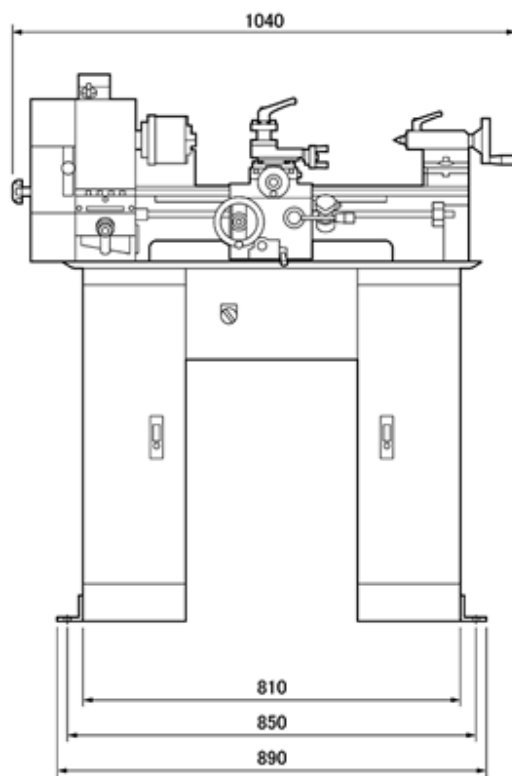
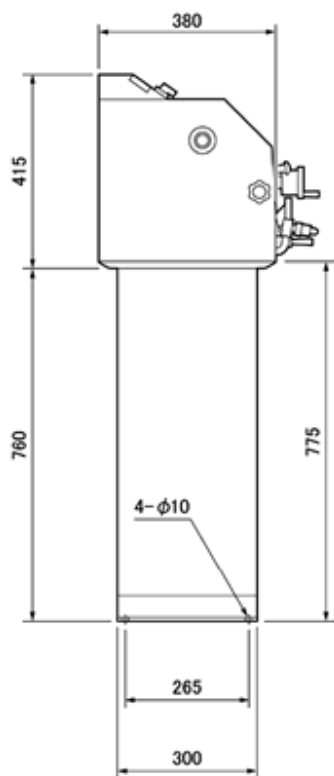

L230-INV 精密小型旋盤

外觀2面寸法図

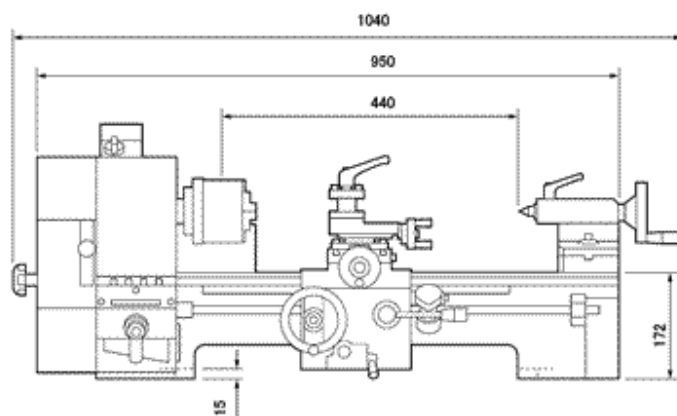
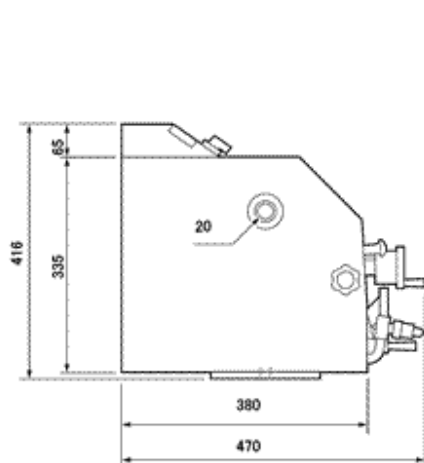

L230-INV用マシンスタンド

外観2面寸法図

