

# Shop-Ace M28LA フライス盤

**製造現場でも重宝する実用的マシンです！**

- 加工範囲が広く、操作しやすい膝型フライス盤です。
- ヘッドは垂直面に左右45度、水平面に360度回転します。
- 手動式オイルポンプにより、都度、機械の隅々まで潤滑油を行き渡らせることができます。
- オプションでタッパがつけられます。



### 主軸ヘッド

ヘッドは、垂直方向に左右45度傾斜させたり、水平方向に360度回転させることができます。

### ファインフィード

ハンドル操作で、内部のウォーム機構によるファインフィードが可能です。

### XYテーブル

滑り面は精密研削仕上げされ、XY方向とも、テーブルの動きは滑らかです。



### 手動式オイルポンプ

機械の隅々まで潤滑油を行き渡らせることができます。

フェイスカッターはオプションです。



### 変速

ベルトの掛け替えにより、9段の変速が可能です。

### 主軸

主軸テーパはMT3（またはNT30-特注）ですので、市販の工具が利用できます。

### 角形コラム

堅牢な角形鋳鉄製。このクラスの機種として、最高レベルの剛性を誇ります。

### マイクロメーター・カラー

テーブルの左右・前後・上下動とも、マイクロメーター・カラーにより、正確な送り量を読み取ることができます。（1目盛り0.02mm）

### ストッパー

移動範囲は、ストッパーの駒によって任意に設定できますから、同一寸法の切削を連続して行う寸法作業に大変便利です。

### ヒザ

上下動は、アリ面によって案内されていますから、極めて安定性の高い移動が行えます。



## 長手自動送り装置付き



長手自動送り装置は単相 100V です。  
(特殊トランス搭載による三相 200V 仕様もあります<特注>)

### ●仕様

軸端/テーブル間	: 490mm
フトコロ	: 180mm
テーブル	: 765×200mm
長手(左右)送り	: 440mm
クロス(前後)送り	: 200mm
主軸回転数	: 9種 230~2750min <sup>-1</sup>
主軸テーパー	: MT3(または NT30-特注)
主軸繰出	: 90mm
モーター	: 三相 200V 1125W
所要床面積	: 約 1800×1300mm(最大)
質量	: 380kg

外観および仕様上の数値は、ロットにより多少異なる場合があります。一般的な作業では、これらが問題となることは殆どありませんが、特別の目的のために、特定の仕様が必ず満たされなければならない場合は、ご発注前に弊社へご確認下さい。

### ●標準付属品

工具類

### ●別売付属品 (注)

万力(旋回ベース付き)  
テーパージョー・セリ板(万力大専用)  
ドリルチャックおよびアーバー MT3  
コレットホルダー MT3(25型)  
コレット(25型) 2mm~16mm(2mmトビ)  
コレットホルダー MT3(40型)  
コレット(40型) 6・8・10・12・16・20・25mm  
ミーリングアーバー MT3  
ボーリングヘッド MT3  
インデクスロータリーテーブル  
三爪スクロールチャック(インデクス用)  
同上用チャックアダプタ(インデクス用・テーブル用)  
押え金  
フェイスカッターセット MT3  
デジタルスケール

(注)主軸テーパー NT30 仕様機の別売付属品については、お問い合わせください。

# M28LA 小型フライス盤

## 外観2面寸法図

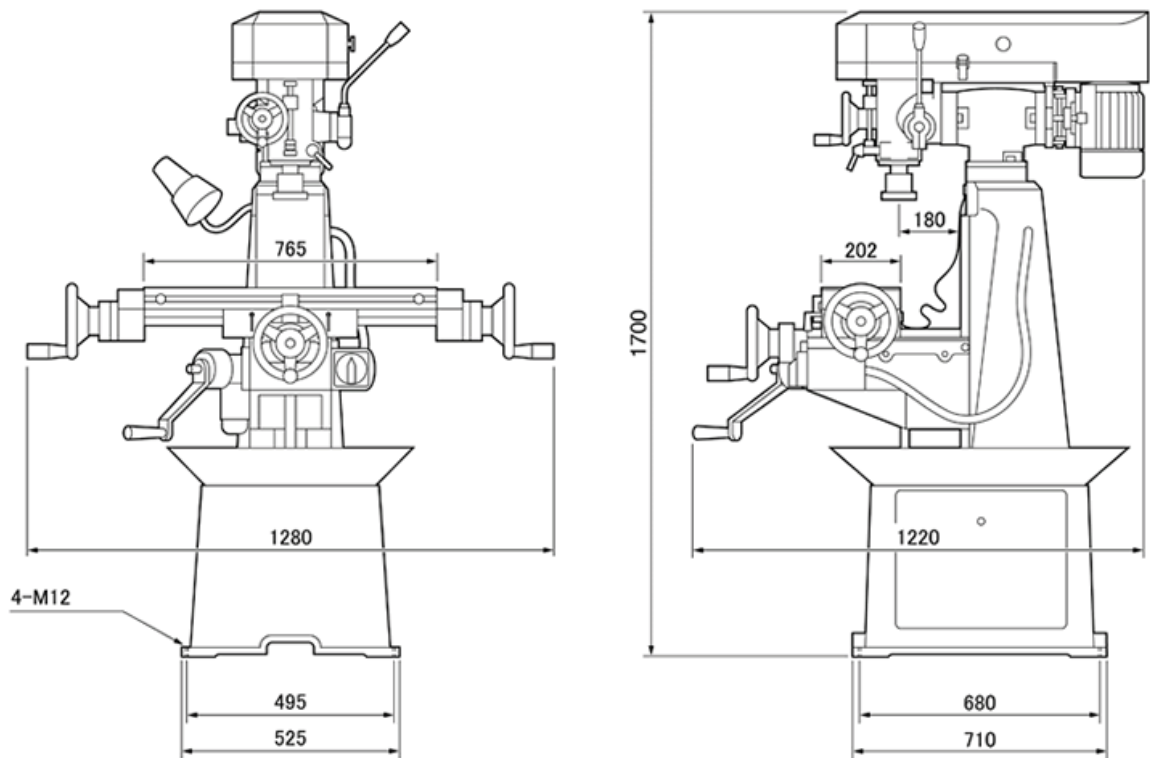

寿貿易株式会社

株式会社メカニクス

〒135-0031 東京都江東区佐賀1丁目11番11号

TEL : 03-3642-3095

FAX : 03-3641-8443