

# Shop-Ace M30RA 小型ラジアルボール盤

製造現場でも重宝する実用的マシンです！

- コンパクトタイプです。
- アームは高級鋳鉄製で、極めて堅牢に設計され、重切削に対する十分な剛性があります。
- XYテーブル(オプション)と組み合わせればフライス盤としても使用出来ます。
- 寸法図にて、大きさをご確認下さい。



**モーター**

強力な1.5HP三相モーターを採用。重切削も可能です。

**主軸ヘッド**

ハンドル操作により、ラックを介してアーム上を滑らかに移動します。

**アーム**

高級鋳鉄製で、極めて堅牢に設計され、重切削に対する十分な剛性があります。アームは上下送りハンドルにより、円柱コラム上を上下します。また、水平方向に360度回転させることが可能です。

**繰り出しハンドル**

主軸の繰り出しに使用します。最大繰り出し量は130mmです。

**テーブル**

サイズは500×400mmあり、卓上タイプとしては異例の大きさ。比較的大きなワーク加工にも対応出来ます。

**高剛性のコラム**

大径厚肉(φ115)の鋼管製で、強力な駆動モーターのパワーに充分対応出来ます。

**主軸**

主軸テーパはMT3ですので、市販の工具が使用出来ます。

**XYテーブル**

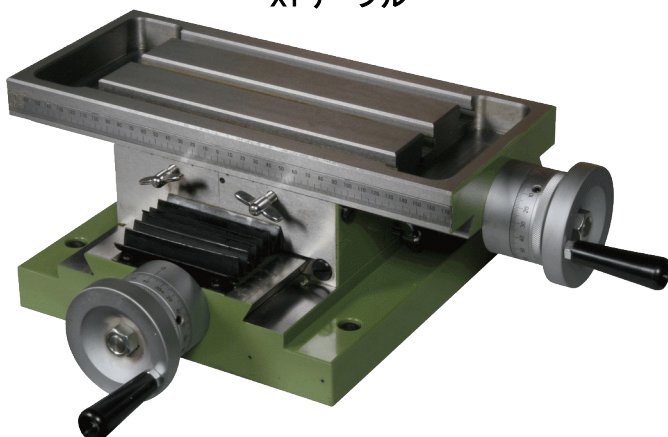

**XYテーブル寸法図**

- A 300 mm
- B 205 mm
- C 150 mm
- D 350 mm

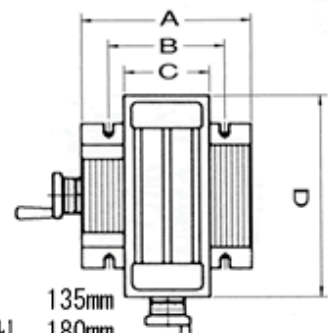

高さ 135mm  
長手(左右)送り 180mm  
クロス(前後)送り 150mm

質量約32Kg

## 専用マシンスタンド(オプション)／ボックステーブル(オプション)



### ●仕様

穴開能力	: 40mm
軸端/テーブル間	: 600mm
主軸ヘッド移動距離	: 380mm
テーブル	: 500×400mm
主軸回転数	: 5種 280～2500min <sup>-1</sup>
主軸テーパー	: MT3
主軸繰出	: 130mm
モーター	: 三相 200V 1125W
ベースの大きさ	: 760×500mm
機械の総高さ(最大)	: 1500mm
質量	: 270kg

外観及び仕様上の数値は、ロットにより多少異なる場合があります。一般的な作業では、これらが問題となることは殆どありませんが、特別の目的のために、特定の仕様が必ず満たされなければならない場合は、ご発注前に弊社へご確認下さい。

### ●標準付属品

ドリルチャック 13mm  
同上用アーバー MT3  
工具類

### ●別売付属品

専用マシンスタンド  
ボックステーブル  
XY テーブル  
万力(旋回ベース付き)  
テーパージョー・セリ板(万力大専用)  
コレットホルダー MT3(25型)  
コレット(25型)2mm～16mm(2mmトビ)  
コレットホルダー MT3(40型)  
コレット(40型)6・8・10・12・16・20・25mm  
ミーリングアーバー MT3  
ボーリングヘッド MT3  
インデックスロータリーテーブル  
三爪スクロールチャック(インデクス用)  
同上用チャックアダプタ(インデクス用・テーブル用)  
押え金  
フェイスカッターセット

寿貿易株式会社  
株式会社メカニクス  
〒135-0031 東京都江東区佐賀1丁目11番11号  
TEL : 03-3642-3095  
FAX : 03-3641-8443

## M30RA 小型ラジアルボール盤

### 外観2面寸法図

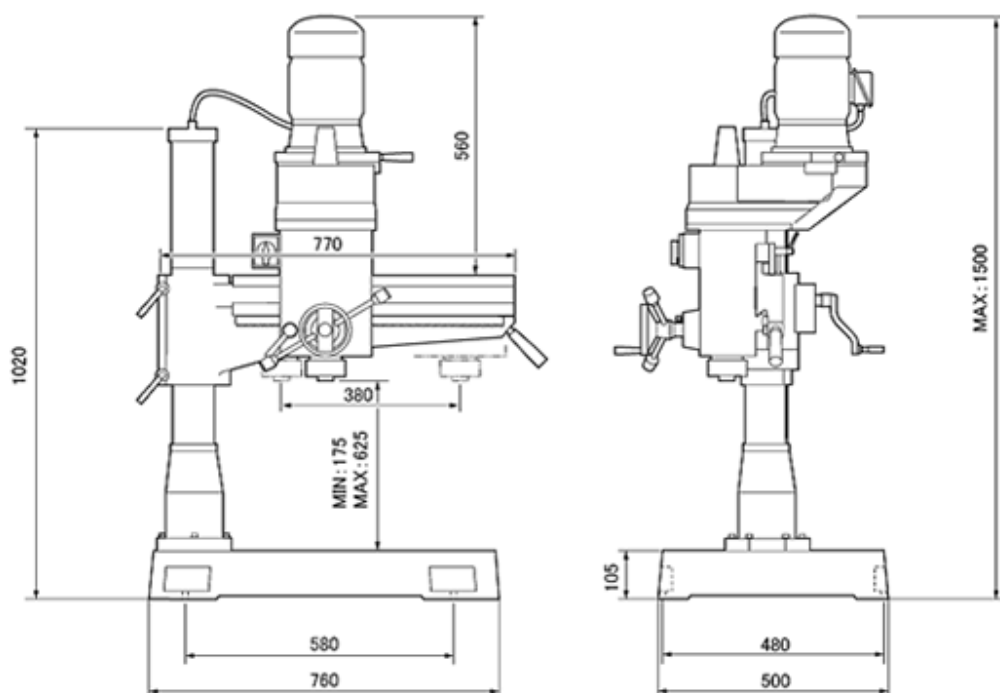

## M30RA用マシンスタンド

### 外観2面寸法図

