

Shop-Ace USL6-EX・USL6 小型精密旋盤

製造現場でも重宝する実用的マシンです！

- 汎用旋盤の機構をコンパクトにまとめた新鋭機です。
- オイルバス・ギア駆動方式を採用し、レバー操作により、主軸の変速が可能です。
- 長手およびクロス方向の自動送りが可能です。
- 親ねじのほかに送り棒が備えられていますので、親ねじはねじ切の場合のみに用いられ、ねじの精度を長く保持できます。
- 心間406mmの小型タイプ [USL6(400)]、心間900mmの大型タイプ [USL6(900)] もあります。
- 起動レバーによる主軸の正逆転が可能です。
- 最大16mm角のバイトが装着可能ですので、市販の各種バイトが使用できます。(一部の市販バイトはサイズにバラつきがあり、若干芯高になる可能性があります)
- イラストを多用した日本語取扱説明書には付録として小冊子「基本的な旋盤作業」がついています。
- 寸法図にて、大きさをご確認下さい。

NEW

USL6-EXはトップランナー対応
高効率モーターを搭載しています。



オイルバス・ギア駆動方式

主軸台には汎用旋盤と全く同じ変速機構を採用。レバー操作により、主軸の変速が可能です。変速ギアはオイルバスにより常に潤滑されています。

主軸

精密テーパーローラーベアリングを採用した本格タイプです。主軸端は国際規格のD1-4を採用。

往復台、クロス・トップスライド

各摺動面には精密キサゲ仕上げが施され、動きは極めて軽快です。

スプラッシュガード(別売)
※USL6(900)には取り付け出来ません。

ベッド

高周波焼入れの後、精密研削されており、長期にわたり精度が維持されます。

非常停止ボタン

緊急時の停止スイッチです。安全性が向上しました。

ギアボックス

ねじ切加工の際のギア・チェンジはこれらのレバー操作で行います。(一部例外があります)

送り棒

親ねじはねじ切の場合のみに使用し、通常の自動送りは、この送り棒を介して行うことにより、親ねじの摩耗を防ぎます。

自動送り機構

長手方向およびクロス方向の自動送りに使用します。双方の送りはインターロックされて同時に両方向の送りかけられるのを防止しています。

起動レバー

主軸の起動に使用し、正逆転が可能です。汎用機に広く用いられる方式で操作性に優れています。

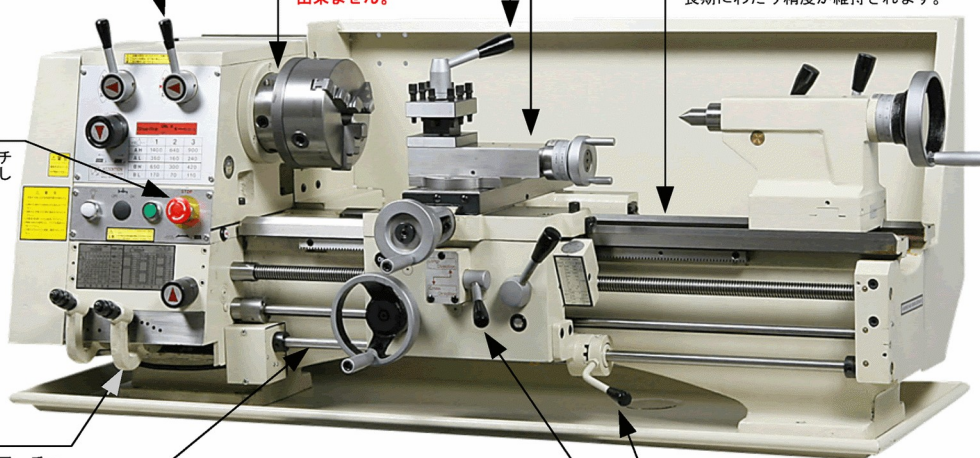



USL6(400)

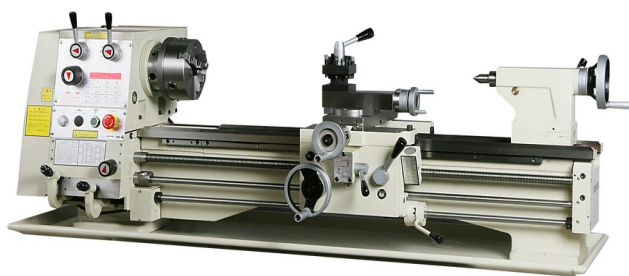

USL(900)

※ブラッシュガードは取り付けできません。



セキュリティに配慮し、鍵付スイッチを取り付けることが出来
ます。
部外者による操作を未然に防ぎます。



←チップトレイ(皿)
(本体標準付属品)

鋼板製 (工具収納棚付)

質量約 62Kg [USL6]
60Kg [USL6(400)]
66Kg [USL6(900)]

※実際の形状は若干異なる場合があります。

	USL6	USL6(400)	USL6(900)
ベッド上振り	305mm		
心間	609mm	406mm	900mm
三爪チャック能力	正爪 65mm 逆爪 160mm (注1)		
主軸貫通孔	40mm		
主軸テーパー	MT-5 (スリーブをつけてMT3)		
主軸回転数	12種 70~1400min ⁻¹ (オイルバス方式のギアボックス装備)		
心押台スリーブテーパー	MT-3		
心押台スリーブ繰出	100mm		
ねじ切り	ミリ: 0.225~7mm (26種) インチ: 3.5~104TPI (39種)		
モーター	三相 200V1500W (注2)		
所要床面積	約 1500×800mm	約 1300×800mm	約 1900×800mm
質量	280Kg	260Kg	315Kg

(注1)

- 三爪スクロールチャックは別売付属品です。

(注2)

- ブレーキモータ付もあります。(受注生産)

- 単相 100V 750W もあります。

外観および仕様上の数値は、ロットにより多少異なる場合があります。一般的な作業では、これらが問題となることは殆どありませんが、特別の目的のために、特定の仕様が必ず満たされなければならない場合は、ご発注前に弊社へご確認下さい。

●標準付属品

面板 253mm (押え金具付)

固定振止

移動振止

チップトレイ (皿) (注3)

チェンジギア

スレッドダイヤル

固定センター MT3

センタースリーブ MT5×3

工具類

(注3)

・マシンスタンドを同時にご発注の場合は、チップトレイはマシンスタンドに組み付けて出荷いたします。

●別売付属品

専用マシンスタンド

スプラッシュガード (注4)

三爪スクロールチャック 160mm (バックプレート付)

四爪インデペンデントチャック 200mm (バックプレート付き)

回転センター MT3

切削油ポンプセット (三相または単相)

ドリルチャック 13mm (アーバー MT3 付)

キャリッジストップ (マイクロストッパー)

クイックチェンジツールポスト

センタードリル (2mm 両刃 シャンク 6mm)

6本組バイトセット 13mm 角 HSS 付刃

[右仕上、左仕上、突切、中ぐり、内ねじ、外ねじ]

(注4)

- ・旋盤本体を同時にお買い上げの場合に限らせていただきます。
- ・USL6(900)には取り付け出来ません。

寿貿易株式会社
株式会社メカニクス
〒135-0031 東京都江東区佐賀 1丁目 11番 11号
TEL : 03-3642-3095
FAX : 03-3641-8443

USL6用 小型精密旋盤

外観2面寸法図

①USL6 ②USL6(400) ③USL6(900)

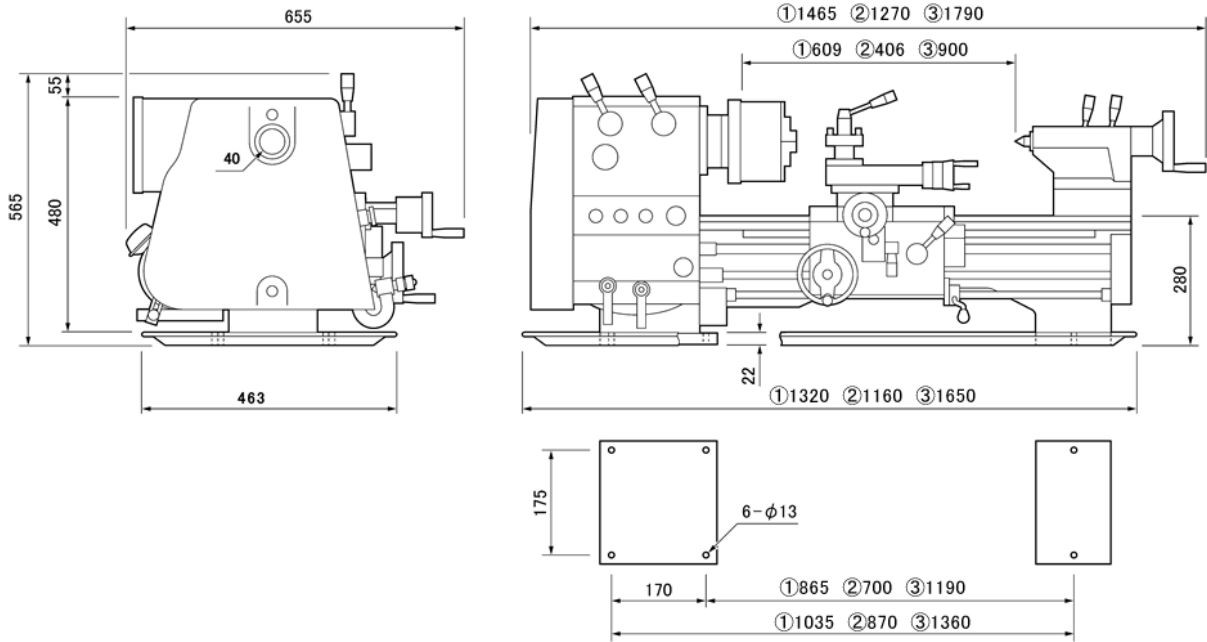

USL6用マシンスタンド

外観2面寸法図

①USL6 ②USL6(400) ③USL6(900)

